

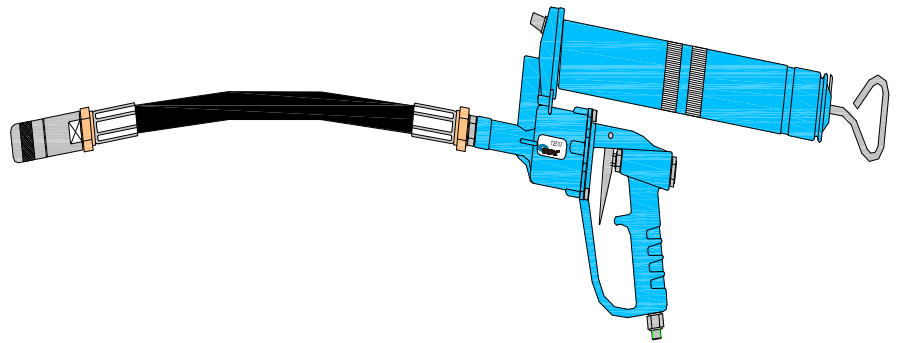

## **AIR OPERATED GREASE GUN**

## **TRYCKLUFTSDRIVEN FETTPISTOL**



Part No. / Réf. / Art. Nr. / Cód.:  
**12517**

**IMPORTANT: Please read this manual carefully before installation or service work is carried out.**

**VIKTIGT: Läs denna bruksanvisning noga före installation eller användning samt innan något servicearbete påbörjas.**

## (GB) DESCRIPTION.

High pressure (60:1 Ratio) compressed air operated grease gun. For use with all types of greases up to NLGI 2. The gun can be connected to a fixed compressed air line or to a truck circuit. The gun includes a 500 cm<sup>3</sup> container for grease cartridge or bulk grease, flexible outlet hose and 4-jaw connector.

## (S) BESKRIVNING.

Tryckluftdriven fettpistol med tryckförhållandet 60:1. För användning med alla typer av fett upp till NLGI 2. Kopplas direkt till en tryckluftledning eller tryckluftkretsen på ett fordon. Pistolen levereras med en 500 cm<sup>3</sup> behållare för fettpatron eller löst fett och utloppsslang med hydraulisk koppling.

## (GB) INSTALLATION AND OPERATION.

Connect the hose to the outlet of the gun and tight it well.  
Connect the gun to a compressed air line (the use of quick coupler and connector is recommendable). The air pressure must be between 3 and 10 bar, and 6 – 7 bar is ideal.

### FILLING THE GREASE CONTAINER (Fig. 2)

The grease container can be filled by cartridge, by suction or manually. Unscrew first the container assembly from the gun (a). For grease cartridge, pull the rod until it gets blocked, remove the covers from the cartridge and insert suction, put the open end of the container into the grease and slowly pull the manually, pull the rod until it gets blocked and fill as in d. Put back the filled container and unblock the rod.

To begin to use the grease gun, push the trigger repeatedly until grease appears in the outlet.

## (S) INSTALLATION OCH ANVÄNDNING.

Anslut slangen vid pistolens utlopp och dra åt ordentligt.  
Anslut pistolen till tryckluftnätet (användandet av snabbkoppling och nippel rekommenderas). Tryckluften bör ligga mellan 3 och 10 bar, med 6 – 7 bar som rekommenderat tryck.

### FYLLNING AV FETTBEHÅLLAREN (Fig. 2)

Behållaren kan fyllas antingen med fettpatron, genom sugning eller manuellt. Skruva först loss behållaren från pistolen (a). För fyllning med fettpatron, drag i kolvstången tills den blockeras, tag bort båda locken på fettpatronen och sätt in den i behållaren (b). För påfyllning genom sugning, för ner den öppna änden av behållaren i fettet och drag sakt i kolvstången tills den blockeras (c). För manuell fyllning, drag i kolvstången tills den blockeras och fyll enligt bild 4. Skruva tillbaka behållaren och lossa kolvstången.

För att börja använda fettpistolen, tryck på avtryckaren flera gånger tills fett kommer ut ur utloppet.

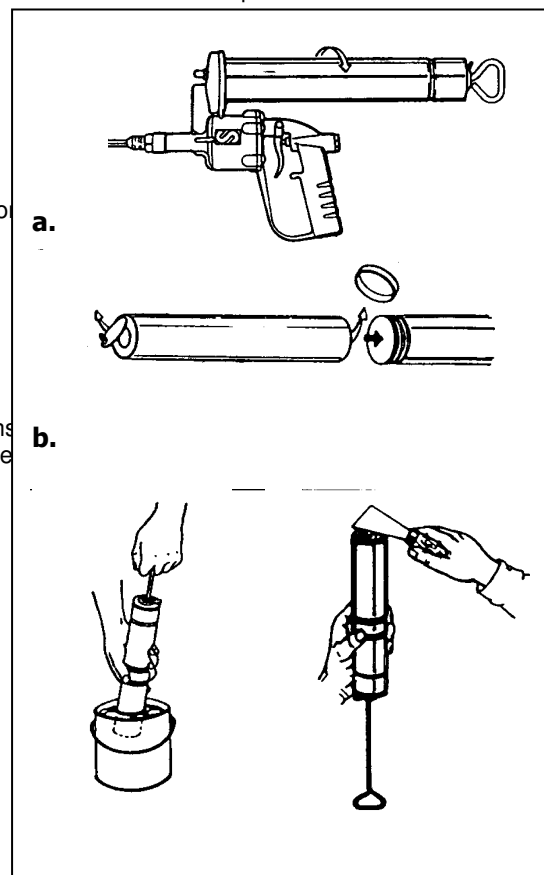

## (GB) TROUBLESHOOTING.

Symptom	Possible reasons	Solution
No grease delivery when the trigger is pulled	No grease in the container	Fill the container
	Air pockets in the gun body or container	Compact the grease in the container. Purge the air with the purger (10).
	Grease outlet obstructed	Disassemble and clean the outlet valve (13-15). Remove the screw (11) and clean the conduit.
Grease comes out without pulling the trigger	Dirt in the outlet valve (13-15)	Disassemble and clean the outlet valve (13-15), replace in case of damage
Air leaks from the air valve needle (31)	Damaged air valve	Replace the air valve
The air motor does not function when the trigger is pulled	Damaged air valve	Replace the air valve
	Damaged air motor parts	Replace the air motor kit

## (S) FELSÖKNING.

Symtom	Trolig orsak	Åtgärd
Det kommer inte ut något fett när man trycker på avtryckaren	Inget fett i behållaren	Fyll på behållaren
	Lufffickor i behållaren eller i pistolkroppen	Packa fettet i behållaren. Avlufta med avluftaren (10).
	Utloppet är täppt	Montera isär och gör rent utloppsventilen (12-15). Skruva bort skruven (11) och gör rent gången
Det kommer ut fett utan att man trycker på avtryckaren	Smuts i utloppsventilen (12-15)	Montera isär och gör rent utloppsventilen (12-15), byt ut defekta delar.
Det läcker luft vid luftventilen (31)	Skadad luftventil	Byt ut luftventilsatsen
Luftmotorn fungerar inte när man trycker på avtryckaren	Skadad luftventil	Byt ut luftventilsatsen
	Skadade delar i luftmotorn	Byt ut skadade delar

## (GB) SERVICE.

**ATTENTION: Before starting any kind of maintenance or repairing, disconnect the compressed air supply.**

### Outlet valve (12-15)

1. Unscrew the outlet nut (12) and remove the spring (14) and the ball (15).
2. Clean these parts as well as the ball seat in the gun body. Replace if necessary.

### Air valve

1. Unscrew and remove the threaded plug (4).
2. Remove the spring (3) and the valve (2). Clean or replace.
3. Remove the trigger pin (29) and the trigger (30). Unscrew the needle guide (33) and remove it together with the air valve needle (31) and the O ring (32). Replace the damaged parts.

### Air motor

1. Unscrew and remove the five screws (27) and remove the handle (1) and O ring (26).
2. Pull out the air motor assembly (18-25) and replace the damaged parts.

## (S) REPARATION.

**OBS: Koppla alltid ifrån tryckluften innan någon typ av underhåll eller reparation påbörjas.**

### Utoppsventil (12-15)

1. Skruva loss muttern (12) och demontera fjädern (14) och kulan (15).
2. Gör rent dessa delar samt ventilsåtet. Byt ut om nödvändigt.

### Luft ventil

1. Skruva loss skruven (4).
2. Demontera fjädern (3) och luftventilen (2). Gör rent eller byt ut.
3. Slå ur pinnen (29) och ta bort avtryckaren (30). Skruva loss styrmuttern (33) och demontera den tillsammans med ventilnålen (31) och o-ringen (32). Byt ut skadade delar.

### Luftmotor

1. Skruva loss de fem skruvarna (27) och demontera handtaget (1) och o-ringen (26).
2. Drag ut det kompletta kolvsetet (18-25) och byt ut skadade delar.

(GB) PARTS/ (S) DELAR

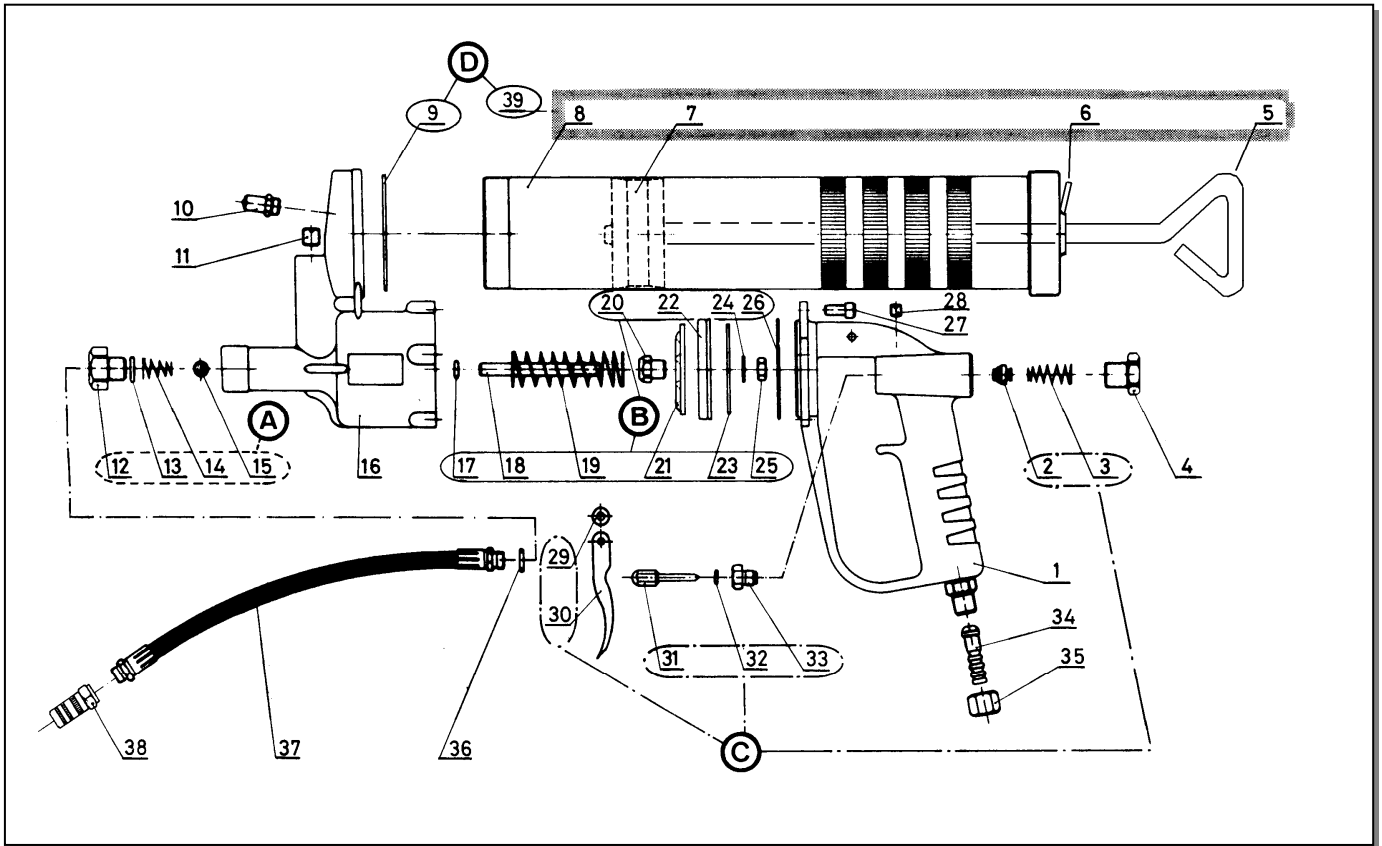

<b>Repair kit/ Reservdelssats</b>				
Kit Sats	Part N <sup>o</sup> Art.nr.	Including pos Inkluderar pos	Description	Beskrivning
A	142 53 65	12 - 15	Outlet valve	Utloppsventil
B	142 53 66	17 - 26	Air motor	Luftmotor
C	142 53 67	2, 3, 29 - 33	Trigger assy	Avtryckare kompl.
D	142 53 71	5 - 9	Container assy	Behållare kompl.
<b>Parts available separately/ Separat tillgängliga delar</b>				
Pos	Part N <sup>o</sup> Art.nr.	Description	Beskrivning	
10	18102	Filling nipple	Påfyllningsnippel	
37	14042	Outlet hose	Utloppsslang	
38	14514	Hydraulic connector	Hydrualisk koppling	